

**1. ÚDAJE PRO UŽIVATELE / MAJITELE**

Model a rok výroby zařízení: \_\_\_\_\_

Výrobní číslo: \_\_\_\_\_

Typ skupiny/číslo: \_\_\_\_\_

Model elektromotoru / číslo: \_\_\_\_\_

Datum prvního uvedení do provozu: \_\_\_\_\_

Datum dodávky: \_\_\_\_\_

Číslo servisní smlouvy (nebo faktury): \_\_\_\_\_

Doporučené mazací prostředky: **WKTT**

Pístové kompresory

Prodávající: **WALTER KOMPRESSORTECHNIK:**

--

## 2. ÚČEL ZAŘÍZENÍ

2.0 Zařízení je určeno pro průmyslové účely.

2.1 Zařízení je komplexním elektromechanickým výrobkem sloužícím k výrobě stlačeného vzduchu pro pneumatické systémy, aparatury a nářadí používané v různých odvětvích průmyslu. Použití tohoto výrobku umožňuje šetřit elektrickou energií, mechanizovat práci a zlepšit její jakost. Nepovoluje se využití tohoto zařízení v místech ohrožených výbuchem nebo požárem vlivem atmosférických srážek.

2.2 Pracovní cyklus zařízení je přerušovaný s krátkými cykly.

2.3 Regulace tlaku pracuje automaticky.

2.4 Obecný vzhled kompresoru ukazuje **příloha B** (str. 10-11) elektrické schéma je v **příloze C**.

(str. 12)



### POZOR:

Zařízení není určeno k práci v nepřetržitém pracovním cyklu. Doporučuje se vybrat zařízení podle parametrů odběrného pneumatického systému tak, aby na každých jednotlivých 10minut trval pracovní cyklus max. 5 minut. (využití 50/50). Je možné při náhlé potřebě provozovat kompresor v pracovním cyklu 10minut, ale ne častěji než 1 za hodinu (60minut)



### POZOR:

S cílem omezit poklesy napětí a vyloučit problémy během spouštění zařízení se zakazuje použití prodlužovacích napájecích kabelů jejichž parametry jsou nižší než požadavky na napájení konkrétního modelu.

nedodržení výše uvedených varování může způsobit poškození zařízení a ztrátu záruky.

## 3. TECHNICKÁ CHARAKTERISTIKA

3.1 Hlavní technické parametry a údaje jsou **příloze A**, strana 10.

3.2 Model poháněcího řemenu je v tabulce 1.

Tabulka 1

Model kompresoru	Typ řemenu	Počet kusů řemenu
GK 420-2,2/50A P	SPA 1180	1
GK 420-2,2/50 P	SPA 1180	1
GK 420-2,2/100A P	SPA 1180	1
GK 420-2,2/100 P	SPA 1180	1
GK 420-2,2/200 P	SPA 1320Ld	1
GK 530-3,0/200 P	SPA 1400	1
GK 530-3,0/270 P	SPA 1400	1
GK 630-4,0/270 P	SPA 1600	2
GK 880-5,5/270 P	SPA 1600	2
GK 880-5,5/500 P	SPA 1600	2
GK 1400-7,5/500 P	SPB 2000	2

### 3.3 Elektrické vybavení je v tabulce 2

Tabulka 2

Název	Charakteristika motoru	Série GK
Motor MY90L-2	2,2 kW, 2830 obr/min; 230 V; 50Hz; In 13,1 A	GK 420A P
Motor MS90L-2	2,2 kW, 2840 obr/min; 400 V; 50Hz; In 4,61 A	GK 420 P
Motor MS100L1-2	3,0 kW, 2840 obr/min; 400 V; 50Hz; In 6,03 A	GK 530 P
Motor MS112M-2	4,0 kW, 2880 obr/min; 400 V; 50Hz; In 7,88 A	GK 630 P
Motor MS132S1-2	5,5 kW, 2900 obr/min; 400 V; 50Hz; In 10,53 A	GK 880 P
Motor MS132S2-2	7,5 kW, 2920 obr/min; 400 V; 50Hz; In 14,14 A	GK 1400 P

Název	Technická charakteristika	Série GK
Presostat MDR2	Pmax 1,1 Mpa; 250 V; 20 A	GK 420A P
Presostat MDR3	Pmax 1,1 Mpa; 400 V; 6,3 A	GK 420 P
Presostat MDR3	Pmax 1,1 Mpa; 400 V; 10 A	GK 530 P
Presostat MDR3	Pmax 1,1 Mpa; 400 V; 16 A	GK 630 P
Presostat MDR3	Pmax 1,1 Mpa; 400 V; 16 A	GK 880 P
Presostat MDR3	Pmax 1,2 Mpa; 400 V; 20 A	GK 1400 P

### 3.4 Technická charakteristika oleje

Množství oleje v kompresoru

Model kompresoru	Množství oleje (litry)
GK 420 P, GK 420A P, GK 530 P, GK 630 P	1,5
GK 880 P	2
GK 1400 P	3

K mazání pístového bloku kompresoru se doporučuje minerální olej vysoké jakostní třídy a životnosti s přesnou hodnotou viskozity ve vztahu k pracovní teplotě (100mm<sup>2</sup>/s při teplotě 40st. Celsia) s antikorozními a deemulgujícími VLASTNOSTMI jako např. **WALTER WKTT, SHELL CORENA P100, CASTROL Aircool PD100, ESSO Kompresoroel 30(VLC), CORUS P100**. Je přípustné použití odpovídajících olejů syntetických odpovídající jakosti. Při změně oleje je nezbytné celou olejovou náplň vypustit.



#### POZOR:

Zakazuje se míchání olejů různých značek a původu. ne častěji než 1 za hodinu (60minut)

## 4. OBSAH DODÁVKY

### 4.1. Obsah dodávky zařízení

Popis	Počet kusů	komentáře
Kompresor	1	
Dokumentace	1	
Balení	1	
Komplet kol a/nebo tlumičů	1	

## 5. POPIS ZAŘÍZENÍ A ZÁSADY PROVOZU A VYUŽITÍ

Kompresor se skládá z následujících hlavních montážních skupin, (příloha B, str.11-14): 1-blok kompresoru, 2-motor, 3-řemenice a kuželový zámek, 4-klínový řemen, 5- tlaková nádoba, 6- kryt, 7 - presostat, 8 - rychlospojka, 9 - manometr, 10 - bezpečnostní ventil, 11 - vzduchové potrubí, 12 zpětný ventil, 13- odvod kondenzátu, 14-tlakové vedení, 15 - reduktor, 16-šasí, 17 - kola a tlumiče, 18 - kulový ventil.

**Blok kompresoru 1** - typu pístový, jednostupňový, dvouválcový se vzduchovým chlazením, určený pro výrobu stlačeného vzduchu. Vlévací otvor oleje je nahoře a dole vypouštěcí dole se zátkou.

**Tlaková nádoba 5** - slouží k hromadění stlačeného vzduchu, zabraňuje v pulsaci v systému a odděluje olej od stlačeného vzduchu. Tlaková nádoba je rovněž konstrukčním nosným prvkem, na kterém jsou montovány části kompresoru. Nádoba má příruby pro montáž presostatu 7, zpětného ventilu 12, bezpečnostního ventilu 10, odvaděče kondenzátu 13 a kulového ventilu 18, který je svorníkem připevněn k šasí.

**Šasí 16** - je určeno jako nosný prvek, ke kterému se montují blok kompresoru, motor, řemenový převod a kryt.

**Elektromotor 2** - pohání kompresor.

**Presostat 7** - umožňuje práci kompresoru v automatickém módu - s přidržením tlaku v tlakové nádobě.

**Tlakové vedení 14** - slouží k odvádění stlačeného vzduchu z vzduchového vedení 11 po zastavení kompresoru aby umožnilo jeho opětovné spuštění do provozu

**Kulový ventil 18** - slouží k předávání stlačeného vzduchu ke spotřebiči

**Bezpečnostní ventil 10** - slouží k omezení maximálního tlaku v tlakové nádobě a je nastaven na automatické havarijní otevření při 1,05MPa +/-0,05.

**Zpětný ventil 12** - zabezpečuje jednosměrné proudění stlačeného vzduchu ve směru od kompresoru k tlakové nádobě

**Manometr 9** - umožňuje kontrolu hodnoty tlaku

**Odvaděč kondenzátu 13** - slouží k odvodu zkondenzované vody ven z nádoby.

## 6. BEZPEČNOSTNÍ PŘEDPISY

**6.1** Montáž a uvedení do provozu zařízení je oprávněna provádět pouze a výhradně obsluha vyškolená, která má odpovídající oprávnění k obsluze elektrických strojů. KK další obsluze může připustit pouze osoby proškolené podle tohoto návodu k Obsluze, které jsou seznámeny se zařízením a zásadami jeho provozu a využití a instruované o zásadách bezpečnosti práce a poskytování první pomoci.

**6.2** Kompresor instalujte na pevném podloží které je v rovině

**6.3** Kompresor je potřeba instalovat v místnosti. Nesmí být vystavován atmosférickým vlivům a srážkám stejně jako na slunci, mrazu, nebo sněhu.

**6.4** Kompresor v provozu vyvíjí značné množství tepla, proto je třeba zajistit jeho dostatečné chlazení tak aby teplota v kompresorovně se pohybovala v rozmezí +5 až max. 40 st. celsia

**6.5** Nasávaný vzduch proudící do kompresoru nesmí obsahovat prach, páry, lehce zápalné nebo výbušné plyny, výpary barev nebo rozpouštědel nebo dým. (zejména ne toxický).

**6.6** W kritických případech (při značné prašnosti) je třeba několikrát zkrátit interval výměny filtru. Velká tlaková ztráta vzniklá zaneseným filtrem může způsobit přehřívání kompresoru a jeho automatické vypnutí.

**6.7** Kompresor je určen výhradně na stlačení vzduch a nesmí být použit k stlačování jiných plynů.

**6.8** Stlačený vzduch vytvářený kompresorem nemůže být bez následné dokonalé filtrace použit pro farmaceutické účely, sanitární nebo potravinářské.

**6.9** Využívání stlačeného vzduchu pneumatickými spotřebiči je třeba výhradně dle platných norem a předpisů.

**6.10** K připojení kompresoru a spotřebičů je třeba používat zařízení a potrubí odpovídajících parametrů a rozměrů (odpovídající průchodnost, tlak a pracovní teplota)

**6.11** Nekontrolovatelné uvolnění energie nashromážděné ve stlačeném vzduchu může způsobit vážná poranění dokonce i smrt. Z toho důvodu je třeba průběžně kontrolovat parametry, stav, těsnost systému i kompresoru a správnost připojení všech elementů v instalaci vždy před použitím

**6.12** Při případné změně umístění kompresoru, který musí být vypnut, odpojen od elektrické sítě i pneumatického systému a odtlakovaným je třeba používat doporučené transportní prostředky

**6.13** Před zahájením provozu je třeba zkontrolovat:

- stav kompresoru z hlediska možný poškození viditelných zvenku
- shodnost připojení k elektrické síti v souladu s platnými předpisy
- kompletnost a funkčnost presostatu a bezpečnostního ventilu

**6.14** Během jakýchkoli prací je třeba dodržovat pravidla daná tímto návodem k obsluze včetně místních norem a pravidel a pravidel platných ve firmě/instituci kde je kompresor instalován to zahrnuje i tlakové nádoby a elektrická zařízení

**6.15** veškeré opravy a údržbové práce mají být svěřeny výhradně firmě WALTER KOMPRESSORTECHNIK ČESKO s.r.o. Jestliže jsou jakékoli práce na kompresoru prováděny mimo servis WALTER, je třeba následně spuštění provádět podle zásad stanovených v Prvním spuštění kompresoru

**6.16** Zásady bezpečného provozování tlakových nádob:

- dle platné legislativy podléhá každá tlaková nádoba o objemu více než 5litrů a pracovním tlaku více než 10bar ohlášení a dozoru Technické Inspekce České Republiky ([www.ticr.eu](http://www.ticr.eu)). Tato povinnost spočívá na uživateli a je základní podmínkou pro bezpečný provoz a využití tlakové nádoby
- podmínky provozu tlakové nádoby (zejména tlak a teplota) musí odpovídat parametrům dle jeho vlastního výrobního štítku.
- každých 6 měsíců je třeba kontrolovat funkčnost presostatu, bezpečnostního ventilu a manometru
- tlaková nádoba nesmí být vystavena vlivu vibrací které by mohly způsobit její mechanické poškození



**ZÁKLADNÍ PODMÍNKOU BEZPEČNÉ PRÁCE A VYUŽITÍ KOMPRESORU JE DODRŽOVÁNÍ PŘEDPISŮ TÝKAJÍCÍCH SE PROVOZU TLAKOVÝCH NÁDOB!**

- 6.17 Transportní, nakládací a vykládací procesy musí být přizpůsobeny tomuto Návodu a dle pokynů na transportním balení
- 6.18 Likvidace vyjetého oleje a kondenzátu musí probíhat ve shodě s předpisy na ochranu životního prostředí
- 6.19 Během provozu zařízení musí být dodrženy veškeré předpisy týkající se tlakových a elektrických zařízení.

- Spouštět kompresor bez seznámení se s tímto Návodem k obsluze,
- Provozovat zařízení s nefunkčními nebo vypnutými bezpečnostními prvky,
- Provádět jakékoli změny v okruhu elektrickém nebo pneumatickém nebo měnit jejich nastavení speciálně měnit maximální tlak a nastavení bezpečnostního ventilu,
- Spouštět zařízení při sejmutém krytu pásového převodu,
- Dotýkat se částí které jsou v provozu velmi horké jako klavy válců, válce, chladiče, potrubí stlačeného vzduchu, žebrování motoru atd,
- Provádět mechanické obrábění nebo svářečské práce na tlakové nádobě. v případě poškození tlakové nádoby nebo hloubkové koroze musí být tlaková nádoba podrobena tlakové zkoušce nebo zcela vyměněna,
- Dotýkat se zařízení mokřýma rukama nebo pracovat v mokré obuvi,
- Směřovat proud stlačeného vzduchu na sebe nebo na jiné osoby,
- Připustit v okolí funkčního kompresoru výskyt dětí nebo zvířat,
- Provádění malířských prací,
- Přepravování paliv (nafta, benzin) nebo jiných lehce hořlavých nebo výbušných látek v kompresorovně,
- Provádět opravy nebo údržbu na zapnutém zařízení nebo i vypnutém ale s natlakovaným vzdušníkem,
- Nechávat zařízení delší čas v provozu bez dozoru,
- Transportovat zařízení pod tlakem,
- Používat kompresor o nižším výtlaku než je spotřeba připojeného pneumatického systému.

## 7. PŘÍPRAVA ZAŘÍZENÍ K PROVOZU A PRACOVNÍ POŘÁDEK

- 7.1 Je třeba pročíst a seznámit se s obsahem tohoto Návodu k obsluze
- 7.2 je důležité aby první spuštění provedla obsluha, která má potřebné znalosti a zkušenosti s provozem tlakového zařízení.
- 7.3 Rozbalte kompresor a zkontrolujte zda nedošlo k poškození. v případě nalezení defektů je třeba co nejdříve informovat převozní firmu a prodávajícího. Zkontrolujte kompletnost dokumentace (Návod k obsluze, Prohlášení o shodě, nákresy a techn. dokumentaci) a záruční list (musí být vyplněn). nevystavuje tlakovou nádobu vlivu vibrací jež by ji mohly poškodit.
- 7.4 po zafixování kol (vybrané modely) ustavte kompresor na rovné a stabilní podlaze. Pro zajištění potřebného chlazení a přístupu k presostatu a připojení vzduchu je třeba aby zůstalo ze všech stran minimálně 0,5metru volného prostoru!
- 7.5 Zkontrolujte údaje na typovém štítku kompresoru, tlakové nádobě zda souhlasí s těmi v dokumentaci.
- 7.6 Přes zorník hladiny oleje v bloku (měl by se nacházet v červeně označené části) zkontrolujte množství olejové náplně a v případě potřeby doplňte. Kontrolujte případné úniky oleje a zabraňte výtokům na povrch kompresoru.
- 7.7 Zkontrolujte správnost připojení k elektrické síti dle přílohy B- elektrické schéma. Speciální důraz je kladen na správnost zapojení fází protože to určuje směr otáček motoru a řemenového převodu který pohání kompresorový blok a ten musí být shodný s šipkou určující směr rotace. Je důležité vědět, že i jen krátkodobý provoz v nesprávném směru může poškodit neopravitelně kompresor.
- 7.8 Připojte kompresor k odběrné pneumatické soustavě za použití správných hadic a potrubí

**7.9** Zapánání a vypínání kompresoru je možné výlučně pomocí spínače na presostatu. Po zapnutí kompresoru k výrobě stlačeného vzduchu pro systém je provoz řízen výhradně presostatem v zadaném rozmezí 0,8 - 1,0MPa (8-10bar)

**7.10** Presostat je nastaven ve výrobním závodě takže provádění jakýchkoli úprav a nastavení je nepřipustné a hrozí vážnými úrazy i smrtí nebo poškozením majetku. Nastavení tlaku stlačeného vzduchu se provádí pomocí reduktoru takto:

-potáhněte nahoru točítko reduktoru a vpravo pro zvýšení tlaku a vlevo pro snížení

-po nastavení žádané hodnoty točítka zatlačte dolů pro jeho aretaci. Jestliže odběr systému je vyšší než výtlak kompresoru tak bude v tlakové nádobě slabý tlak i když kompresor pracuj nepřetržitě

**7.11** Při nepřetržitě práci dlouhou dobu a stálé potřebě výroby stlačeného vzduchu se může stát že bude kompresor vypnut tepelným bezpečnostním zařízením při překročení určité hodnoty. Po vychladnutí se dá zapnout tlačítkem na presostatu

**7.12** Pro dlouhodobý spolehlivý chod zařízení je třeba systém naladit tak aby maximálně kompresor pracoval 60% doby celkového pracovního cyklu. počet zapnutí za hodinu nesmí překročit 30x.

**7.13** Po skončení práce vždy vypusťte vzduch z kompresoru

## 8. TECHNICKÁ OBSLUHA

Pro dlouhodobý a spolehlivý provoz je třeba pravidelně vykonávat určité činnosti:

- po prvních 8 hodinách práce zkontrolujte a případně dotáhněte šrouby na hlavách válců, bloku kompresoru případně jiných spojení. Šrouby na hlavách válců mají dotahovací moment 25Nm
- každou pracovní směnu kontrolujte spojení hadic, spotřebičů, hladinu oleje, očistěte kompresor od prachu a znečištění. Užívejte bavlněný hadřík nebo lněný. Užívání ostrých předmětů k čištění je zakázáno
- - po prvních 100 hodinách práce a později každých 500 pracovních hodin (popřípadě co 6 měsíců když počet pracovních hodin je nízký) je třeba měnit olej. Výměnu oleje je třeba provádět i při změně barvy oleje (zjasnění - přítomnost vody v oleji, ztmavnutí - silné přehřátí). Nesmí se míchat různé druhy oleje.
- v závislosti na podmínkách provozu kompresoru ale ne méně často než měsíčně očistěte filtr vzduchu profouknutím stlačeným vzduchem. doporučuje se filtr měnit jednou za max. 6 měsíců i když kompresor pracuje v čistém prostředí a častěji když v prašném. Zanesení filtru má za následek snížení životnosti kompresoru, zvětšuje spotřebu energie a může způsobit zničení kompresoru
- jednou týdně nejméně odpusťte kondenzát z tlakové nádoby, prostřednictvím odvouštěcího ventilu
- po prvních 48 pracovních hodinách a následně pravidelně vyregulujte nátaž v řemenových převodech očistěte je protože při nedostatečném nátahu řemeny prokluzují, přehřívají se a snižují životnost bloku kompresoru. Naopak, když je nátaž příliš silný dochází k opotřebení ložisek a přehřívání elektromotoru. Při správném nátahu má průhyb řemenů při působení síly 20Nm být cca 5-6milimetrů. Nátaž regulujte pohybem motoru, když předtím povolíte šrouby které jej fixují do šasi. Řemenice na motoru i kompresoru musí být v rovině
- pravidelně kontrolujte pevnost připevnění bloku kompresoru i motoru k šasi a šasi k tlakové nádobě
- pravidelně kontrolujte kompletnost a pevnost připevnění elementů které řídí a regulují provoz kompresoru, kabely, hadice atd
- pravidelně čistěte všechny povrchy s cílem zlepšit chlazení



**POZOR:**

**Nedodržení výše uvedených zásad a doporučení může způsobit ztrátu záruky**

## 9. ŘEŠENÍ PROBLÉMŮ

POPIS DYSFUNKCE	PRAVDĚPODOBNÁ PŘÍČINA	ŘEŠENÍ A ODSTRAŇOVÁNÍ ZÁVAD
Snížení účinnosti kompresoru	Poškození těsnosti spojů nebo poškození hadic ev. potrubí se stlačeným vzduchem	Identifikovat místo úniku, utěsnit potrubí nebo hadice popřípadě je vyměnit
	Ucpaný sací filtr	Vyčistit nebo vyměnit filtr
	Prokluz řemenů v důsledku slabého nátahu nebo znečištění	Natáhnout řemeny tak aby prohnutí bylo 5-6mm při síle 20Nm, vyčistit řemeny
Únik stlačeného vzduchu z ventilu presostatu.neustávající syčení při vypnutém kompresoru	Únik vzduchu z tlakové nádoby v důsledku poškození nebo zanesení zpětného ventilu	Zkontrolovat šestuhřannou hlavu ventilu, vyčistit dosedací pouzdro a utěsnit disk nebo vyměnit
Přehřívání elektromotoru a zastavování kompresoru	Nefunkční ventilátor motoru	Zkontrolovat ventilátor. V případě nutnosti vyměnit
	Příliš nízká hladina oleje	Zkontrolovat barvu - jakost a hladinu oleje, ev. doplnit olej.
	Dlouhodobý provoz kompresoru na maximální tlak a velkém odběru vzduchu - aktivace tepelné ochrany	Snižit zatížení kompresoru, snížit tlak a odběr vzduchu. Znovu zapnout kompresor
Zastavení kompresoru v pracovním cyklu	Porucha v napájecí síti	Zkontrolujte napájení
Vibrace kompresoru v provozu, nerovnoměrný hukot motoru. Po zastavení a opětovném spuštění kompresoru motor hučí a kompresor se nezapíná	Jedna z fází je bez napětí	Zkontrolujte a zajistěte napájení
Nadměrné množství oleje v stlačeném vzduchu a tlakové nádobě	Hladina oleje v kompresoru je výše než ve středu rozsahu	Snižit hladinu pod / nebo na střed

V případě objevení se jiných problémů než jsou popsané výše kontaktujte servis WALTER KOMPRESSORTECHNIK

## 10. TRANSPORT A PŘECHOVÁVÁNÍ

**10.1** Transport je možný jen v uzavřených prostředcích (nákl. auta) a kompresor musí být v přepravním obalu.

**10.2** Kompresor smí být provozován a přechováván v uzavřených místnostech, zacloněných před atmosférickými vlivy a srážkami v teplotách od +5 do 40 st. Celsia a vlhkosti ne více než 80%



Model	Počet kompresních stupňů	Počet válců	Výtlačk l/min (m <sup>3</sup> /h) na sání	Otáčky kompresního bloku 1/min	Maximální tlak (MPa /bar)	Výkon motoru	Napájecí napětí	Objem tlakové nádoby (L)	Hmotnost	Hladina hluku dB (A)	Rozměry v mm (délka x šířka x výška)
GK 420-2.2/50A P	1	2	420 (25,2)	1450	1,0 (10)	2,2	230	50	60	80	825x405x770
GK 420-2.2/50 P	1	2	420 (25,2)	1450	1,0 (10)	2,2	400	50	60	80	825x405x770
GK 420-2.2/100A P	1	2	420 (25,2)	1450	1,0 (10)	2,2	230	100	72	80	1060x450x820
GK 420-2.2/100 P	1	2	420 (25,2)	1450	1,0 (10)	2,2	400	100	72	80	1060x450x820
GK 420-2.2/200 P	1	2	420 (25,2)	1450	1,0 (10)	2,2	400	200	107	80	1450x555x990
GK 530-3.0/200 P	1	3	530 (31,8)	1365	1,0 (10)	3,0	400	200	128	80	1460x555x990
GK 530-3.0/270 P	1	3	530 (31,8)	1365	1,0 (10)	3,0	400	270	135	80	1580x620x1070
GK 630-4.0/270 P	1	2	630 (37,8)	1050	1,0 (10)	4,0	400	270	176	80	1580x620x1050
GK 880-5,5/270 P	1	3	880 (52,8)	1000	1,0 (10)	5,5	400	270	187	80	1570x615x1100
GK 880-5,5/500 P	1	3	880 (52,8)	1000	1,0 (10)	5,5	400	500	217	80	2000x600x1180
GK 1400-7,5/500 P	2	4	1400 (84,0)	930	1,0 (10)	7,5	400	500	291	80	2000x600x1250

Rozdíl teplot vzduchu na sání a na výstupu z tlakové nádoby není větší než 30st. Celsia - pro všechny modely.

Teplota pro provoz kompresoru musí být v rozmezí +5 až 40st. Celsia - pro všechny modely.

Kompresor nesmí být provozován v nadmořské výšce nad 1000metrů n.m.

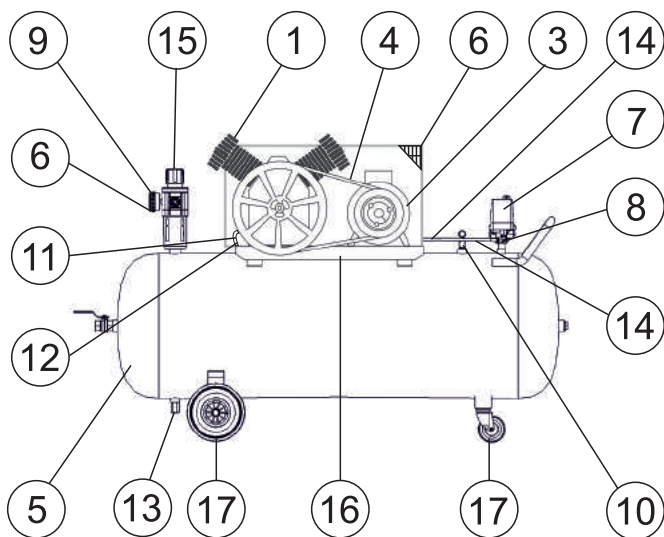
**GK 420-2,2/200 P**

1. blok kompresora
2. motor
3. řemenice a kuželový zámek
4. klínový řemen
5. tlakový nádob
6. kryt
7. presostat
8. rychlospojka
9. manometr
10. bezpečnostní ventil
11. vedení stlačeného vzduchu
12. zpětný ventil
13. odvod kondenzátu
14. pneumatické vedení
15. reduktor
16. šasi
17. kola a tlumiče

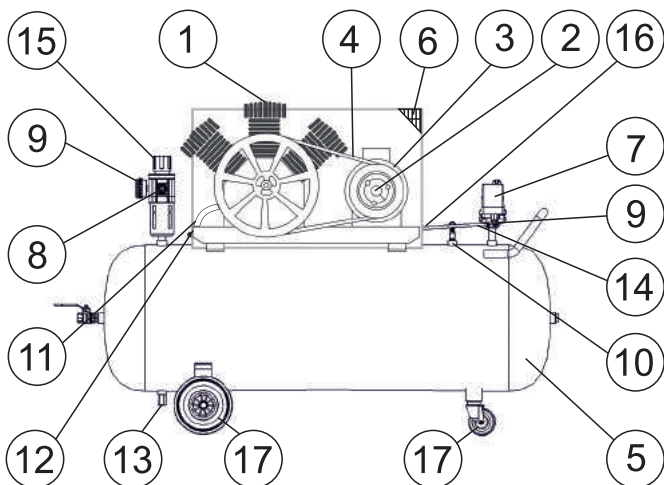
**GK530-3,0/200 P**

1. blok kompresora
2. motor
3. řemenice a kuželový zámek
4. klínový řemen
5. tlakový nádob
6. kryt
7. presostat
8. rychlospojka
9. manometr
10. bezpečnostní ventil
11. vedení stlačeného vzduchu
12. zpětný ventil
13. odvod kondenzátu
14. pneumatické vedení
15. reduktor
16. šasi
17. kola a tlumiče

## GK 530-3,0/270 P

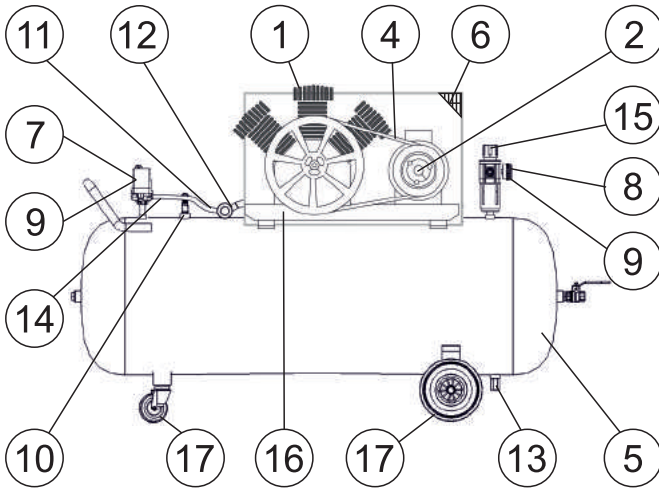

1. blok kompresora
2. motor
3. řemenice a kuželový zámek
4. klínový řemen
5. tlakový nádob
6. kryt
7. presostat
8. rychlospojka
9. manometr
10. bezpečnostní ventil
11. vedení stlačeného vzduchu
12. zpětný ventil
13. odvod kondenzátu
14. pneumatické vedení
15. reduktor
16. šasí
17. kola a tlumiče

## GK 630-3,0/270 P

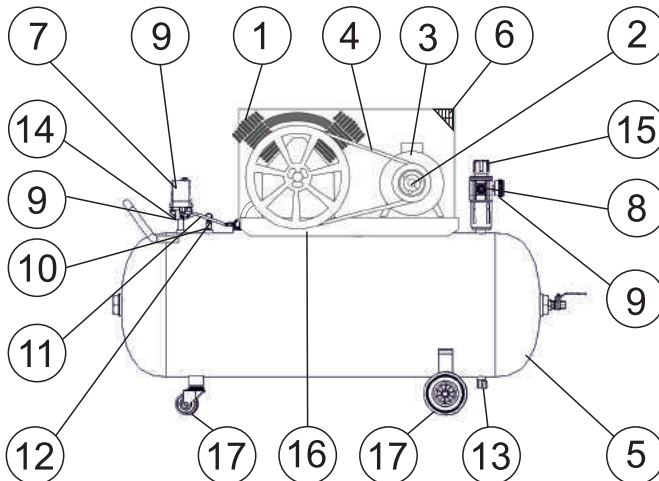

1. blok kompresora
2. motor
3. řemenice a kuželový zámek
4. klínový řemen
5. tlakový nádob
6. kryt
7. presostat
8. rychlospojka
9. manometr
10. bezpečnostní ventil
11. vedení stlačeného vzduchu
12. zpětný ventil
13. odvod kondenzátu
14. pneumatické vedení
15. reduktor
16. šasí
17. kola a tlumiče

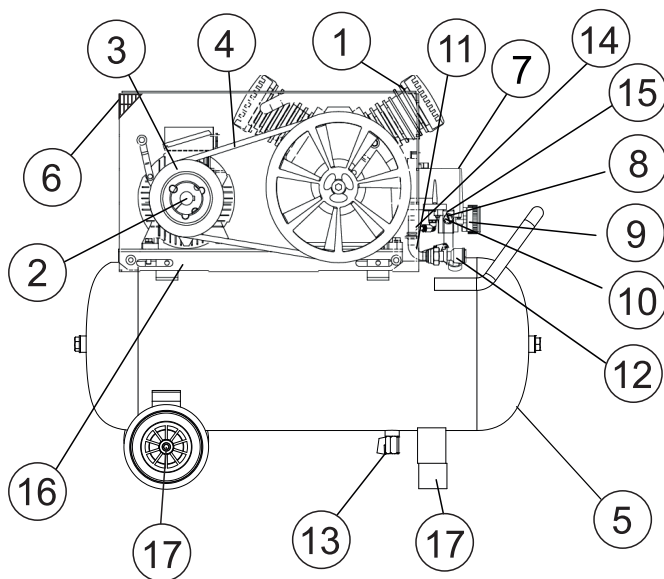
**GK 420-2,2/50 P, GK 420-2,2/50A P**

1. blok kompresora
2. motor
3. řemenice a kuželový zámek
4. klínový řemen
5. tlakový nádob
6. kryt
7. presostat
8. rychlospojka
9. manometr
10. bezpečnostní ventil
11. vedení stlačeného vzduchu
12. zpětný ventil
13. odvod kondenzátu
14. pneumatické vedení
15. reduktor
16. šasí
17. kola a tlumiče

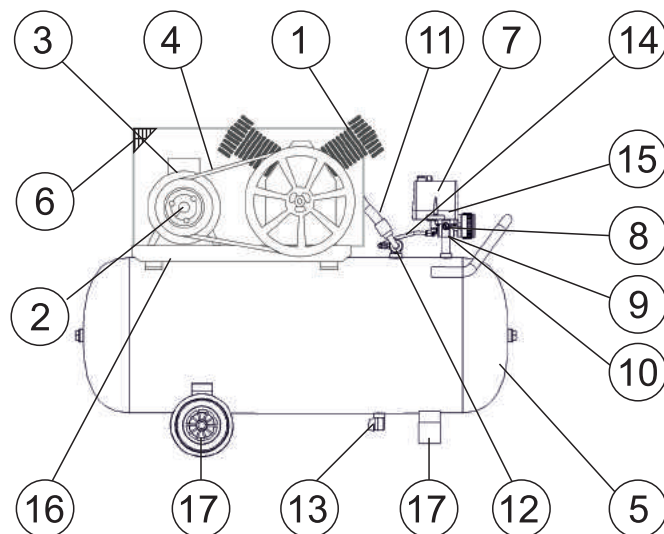
**GK 420-2,2/100 P, GK 420-2,2/100A P**

1. blok kompresora
2. motor
3. řemenice a kuželový zámek
4. klínový řemen
5. tlakový nádob
6. kryt
7. presostat
8. rychlospojka
9. manometr
10. bezpečnostní ventil
11. vedení stlačeného vzduchu
12. zpětný ventil
13. odvod kondenzátu
14. pneumatické vedení
15. reduktor
16. šasí
17. kola a tlumiče

## GK 1400-7,5/500 P

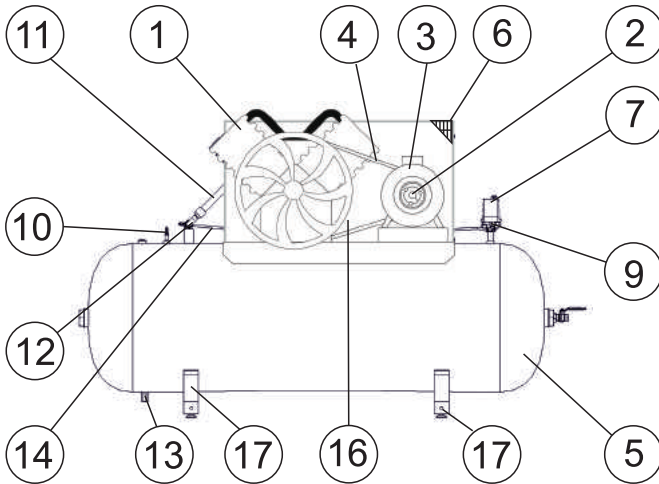

1. blok kompresora
2. motor
3. řemenice a kuželový zámek
4. klínový řemen
5. tlakový nádob
6. kryt
7. presostat
8. rychlospojka
9. manometr
10. bezpečnostní ventil
11. vedení stlačeného vzduchu
12. zpětný ventil
13. odvod kondenzátu
14. pneumatické vedení
15. reduktor
16. šasi
17. kola a tlumiče

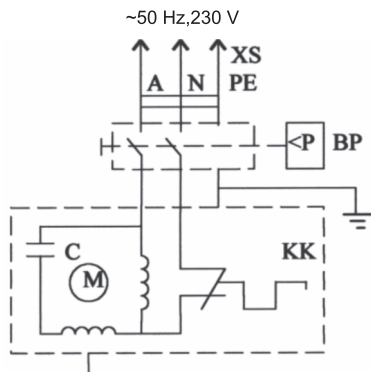
**Modely:**

GK 420-2.2/50A P  
GK 420-2.2/100A P

A, N - vodiče připojení sítě  
PE - uzemnění  
BP - presostat  
M - motor  
C - kondenzátor  
50mikroF/450V  
XS - zástrčka  
KK - tepelné relé  
16A, 250 VAC

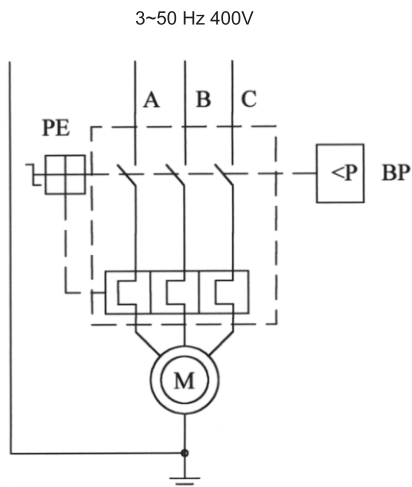
**Modele:**

GK 420-2.2/50 P  
GK 420-2.2/100 P  
GK 420-2.2/200 P  
GK 530-3.0/200 P  
GK 530-3.0/270 P  
GK 630-4.0/270 P  
GK 880-5.5/270 P  
GK 880-5.5/500 P  
GK 1400-7.5/500 P

A, B, C - vodiče připojení sítě  
PE - uzemnienie  
BP - presostat  
M - motor

**PÍSTOVÉ KOMPRESORY**

Název zařízení \_\_\_\_\_

Typ zařízení \_\_\_\_\_

Sériové nebo kontrolní číslo \_\_\_\_\_

Příjemce \_\_\_\_\_

Datum prodeje \_\_\_\_\_

## Záruční podmínky:

1. Výrobce WALTER KOMPRESSORTECHNIK ČESKO zaručuje efektivní provoz zařízení v souladu s technickými a provozními podmínkami uvedenými v provozní příručce. Záruka se vztahuje pouze na výrobní vady prodávávaného zařízení.

2. Záruka bude dodržena po předložení čitelného a správně vyplněného záručního listu spolu s prodejní fakturou přičemž údaje na obou dokumentech musí spolu korespondovat (datum prodeje, typ zařízení, kupující atd). Reklamacce by měla být podána formou e-mailu okamžitě po odhalení vady nejpozději do 7 dnů od data jejich zveřejnění, s hrozbou ztráty záruky.

3. Záruka se vztahuje na výrobky zakoupené v České republice a její platnost je omezena na území České republiky.

4. Záruční doba je 24 měsíců od data prodeje.

5. Uznané záruční opravy se provádějí zdarma. Doba opravy by neměla přesáhnout 30 dnů, pokud oprava zařízení nevyžaduje dovoz dílů od dodavatele nebo dodatečné technické zkoušky, pak se doba opravy může prodloužit. Záruční doba se prodloužuje o dobu opravy.

6. Záruční práva zahrnují bezplatnou opravu zařízení. Pokud během záruční doby budou provedeny a v zařízení dojde k další závadě, potvrzené autorizovaným servisem WALTER Kompressortechnik Česko s.r.o. uživatel má právo vyměnit zařízení za bezchybné. Oprava znamená provádění specializovaných činností vhodných k odstranění vady, na kterou se vztahuje záruka, bez ohledu na počet vyměněných dílů při jedné opravě. Specialistická oprava nezahrnuje údržbu, kontrolu elektrických připojení, tlakových připojení, kontrolu výkonu zařízení, zavedení změn v nastavení a úpravách.

Zařízení vrácené na základě oprávnění vyplývajícího z tohoto bodu by mělo být úplné, zabezpečené továrními zámkami pro přepravu a zabalené. K zařízení by měly být přidány následující prvky:

uživatelská příručka a řádně vyplněný záruční list zařízení a faktura, jinak záruka nebude akceptována.

7. Při odstraňování vad nebo poruch si společnost WALTER Kompressortechnik Česko s.r.o. vyhrazuje právo rozhodnout, zda budou části zařízení opraveny nebo vyměněny za nové, přičemž vyměněné díly se stávají majetkem společnosti WALTER Kompressortechnik Česko s.r.o. o způsobu odstranění vad, na které se záruka vztahuje, rozhoduje pouze společnost WALTER Kompressortechnik Česko s.r.o.

8. Vady vzniklé zaviněním uživatele nebo z důvodu použití, údržby, skladování předmětu prodeje v rozporu s návodem k obsluze nebo platnými předpisy týkajícími se provozu elektromechanických zařízení nebudou považovány za záruční.

9. Je bezpodmínečně nutné dodržovat postupy technické údržby uvedené v bodě 8 provozní příručky.

10. Prodávající neodpovídá za nesprávný výběr zařízení kupujícím.

11. Záruka se nevztahuje na mechanické poškození zařízení, poškození způsobené chybou uživatele nebo v důsledku vyšší moci a náhodných událostí, jako je bouře, povodeň, hurikán, zemětřesení atd. Záruka se nevztahuje ani na tepelné nebo chemické poškození.

12. Záruka se nevztahuje na nároky na technické parametry výrobku, pokud splňují normu poskytnutou výrobcem.

13. Záruka se nevztahuje na opotřebitelné díly, spotřební materiál a spotřební materiál pro kompresory používané pro pravidelné kontroly, jako jsou např. olej, filtry, hnací řemeny, pojistné ventily atd.

14. Záruka se nevztahuje na následky nesprávného užívání výrobku v rozporu s Návodem k instalaci a údržbě.

15. Ztrátu záruky způsobuje:

- nesprávné připojení kompresoru k síti

- používání neoriginálních spotřebních materiálů jiných, než které byly zakoupeny od firmy

WALTER Kompressortechnik Česko s.r.o. nebo autorizovaných prodejců WALTER Kompressortechnik Česko s.r.o.

- jakékoli rušení (např. opravy, úpravy, kontroly, strukturální změny a další) v zařízení jinými osobami než servisním personálem WALTER Kompressortechnik Česko s.r.o. - nedodržení doporučení autorizovaného serisu: včetně technických prohlídek zařízení - po každé změně, týdenních a periodických - používání zařízení jiným způsobem, než pro který je určeno v návodu k obsluze.

16. Opravy a záruční prohlídky smí provádět pouze autorizovaný servis WALTER Kompressortechnik Česko s.r.o. pod hrozbou ztráty záručních práv.

17. Záruka se vztahuje na škody způsobené výrobními nebo materiálními vadami způsobenými příčinami prodávajícího zařízení, jen když:

- bylo použito vybavení doporučené výrobcem,

- zařízení nebylo demontováno a upraveno

- zařízení bylo používáno v souladu s příslušným návodem k použití a zamýšleným použitím,

- zařízení bylo používáno ve shodě s Návodem k instalaci a obsluze a ve shodě s účelem zařízení

- údržba, kontroly a opravy byly prováděny pouze servisními pracovníky WALTER Kompressortechnik Česko s.r.o.

- typový štítek se sériovým číslem nástroje nebyl zničen (odstraněn),

- zařízení bylo pravidelně opravováno (podle příloženého servisního plánu).

Záruka se nevztahuje na škody způsobené nevhodným výběrem zařízení pro práci, přetížením stroje v důsledku nadměrného, nesprávného provozu, příslušenství a přirozeného opotřebení dílů (např. filtrů, odlučovačů atd.).

V případě zjištění vady nebo poškození je nezbytné bezodkladně informovat servis WALTER KOMPRESSORTECHNIK ČESKO s.r.o. (se všemi povinnými dokumenty) tel 593 033 038 nebo na e-mail: [info@waltercesko.cz](mailto:info@waltercesko.cz)

**Poznámka: Kontroly a opravy během záruční doby mohou být prováděny pouze servisem Walter Kompressortechnik Česko.**

.....  
podpis a razítko příjemce

.....  
podpis a razítko prodejce



## ZÁRUČNÍ LIST

L.p.	Popis poruchy	Datum podání	Datum opravy	Poznámky
1	2	3	4	5
6	7	8	9	10
11	12	13	14	15
16	17	18	19	20
21	22	23	24	25
26	27	28	29	30
31	32	33	34	35
36	37	38	39	40
41	42	43	44	45
46	47	48	49	50
51	52	53	54	55
56	57	58	59	60
61	62	63	64	65
66	67	68	69	70
71	72	73	74	75
76	77	78	79	80
81	82	83	84	85
86	87	88	89	90
91	92	93	94	95
96	97	98	99	100

L.p.	Popis poruchy	Datum podání	Datum opravy	Poznámky
WALTER KOMPRRESSORTECHNIK	WALTER KOMPRRESSORTECHNIK	WALTER KOMPRRESSORTECHNIK	WALTER KOMPRRESSORTECHNIK	WALTER KOMPRRESSORTECHNIK

# ZÁRUČNÍ LIST



L.p.	Popis poruchy	Datum podání	Datum opravy	Poznámky

<b>I Pravidelná kontrola do 6 měsíců od zakoupení kompresoru:</b> - výměna vzduchových filtrů - výměna oleje - odborné posouzení technického stavu  Ceny spotřebního materiálu a oleje platí podle aktuálního ceníku WALTER Kompressortechnik Česko, ceny nezahrnují náklady na servisní hodiny technika a cestovní náklady.	<b>Datum technické kontroly:</b>
	Poznámky ..... ..... .....
	<b>Razítko a podpis servisního technika</b>
<b>II Pravidelná kontrola do 12 měsíců od zakoupení kompresoru:</b> - výměna vzduchových filtrů - výměna oleje - výměna hnacích řemenů - kontrola činnosti bezpečnostního ventilu - odborné posouzení technického stavu  Ceny spotřebního materiálu a oleje platí podle aktuálního ceníku WALTER Kompressortechnik Česko, ceny nezahrnují náklady na servisní hodiny technika a cestovní náklady.	<b>Datum technické kontroly:</b>
	Poznámky ..... ..... .....
	<b>Razítko a podpis servisního technika</b>
<b>III Pravidelná kontrola do 18 měsíců od zakoupení kompresoru:</b> - výměna vzduchových filtrů - výměna oleje - odborné posouzení technického stavu  Ceny spotřebního materiálu a oleje platí podle aktuálního ceníku WALTER Kompressortechnik Česko, ceny nezahrnují náklady na servisní hodiny technika a cestovní náklady.	<b>Datum technické kontroly:</b>
	Poznámky ..... ..... .....
	<b>Razítko a podpis servisního technika</b>

**Nenahlášení poruchy nebo její zpožděné nahlášení může mít za následek ztrátu záruky**

**Poznámky**

.....

.....

.....

.....

.....

.....

.....

.....

.....

.....

.....